

FICHA TÉCNICA

Artículo : PI15 ENVASES HT "PITUFO" 29,5 x 19 x 10,5 NIMF-15 L.7

IMAGEN:

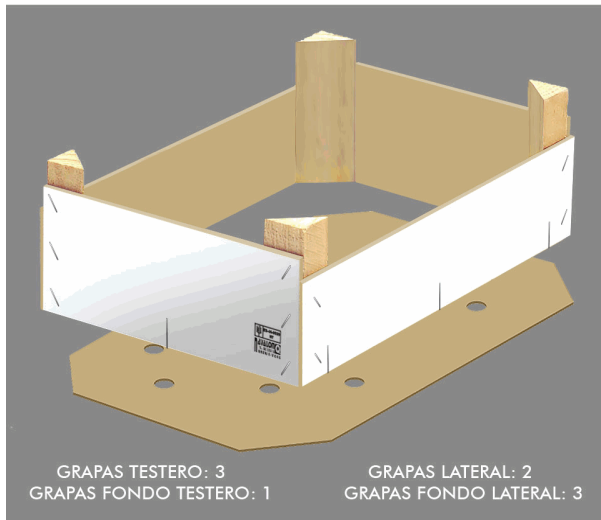

ESQUEMA:

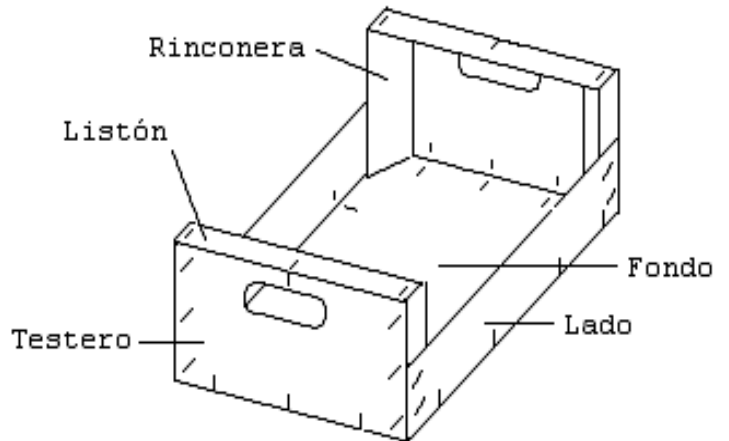

<u>COMPONENTE</u>	<u>DESCRIPCION / ACABADO</u>	<u>ANCHO</u>	<u>ALTO</u>	<u>GRUESO</u>
LADO	HOJAS CONTRACHAPADO 3 mm	29,50	7,00	0,30
TESTERO	HOJAS CTR 3 mm	19,00	8,00	0,30
LISTON		0,00	0,00	0,00
RINCONERA	CUADRADILLO PINO	3,00	3,00	3,00
FONDO	FONDOS PITUFO TABLEX 29'5 X 19,6	29,50	19,60	0,00

CONDICIONES DE USO

Humedad en el ambiente < 70%
Temperatura entre 2 y 35 ° C

EQUIVALENCIAS MATERIALES

CTR/CP	Tablero contrachapado de chopo	<input checked="" type="checkbox"/>
PIN	Madera aserrada de pino	<input checked="" type="checkbox"/>
TAB	Tablex	<input checked="" type="checkbox"/>
MDF	Fibra de madera de media densidad	
CHO	Madera de chopo	

Controles de calidad:

- Comprobación de medida
- Inspección visual de los componentes
- Inspección visual del envase montado