

## FICHA TÉCNICA

**Artículo : 000474 ENVASES HT 39 x 29 x 11 " NEGRO " NIMF 15 L.7,5**

**IMAGEN:**

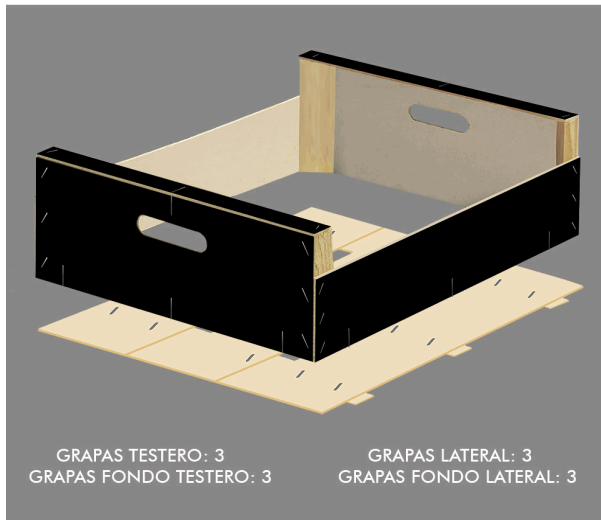

**ESQUEMA:**

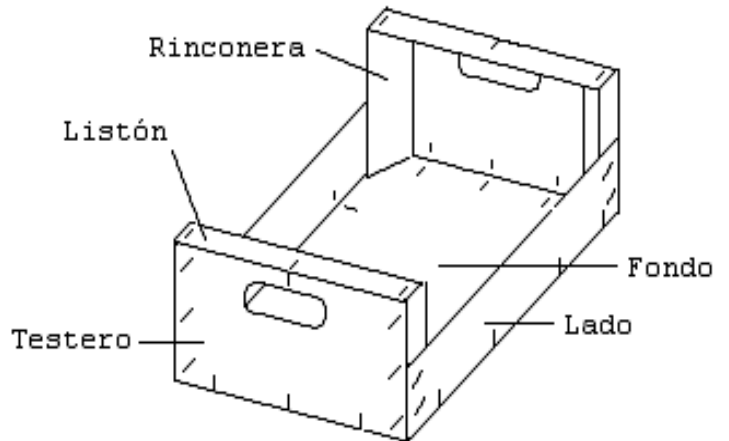

<u>COMPONENTE</u>	<u>DESCRIPCION / ACABADO</u>	<u>ANCHO</u>	<u>ALTO</u>	<u>GRUESO</u>
LADO	CTR PINTADO 39 x 7,5 x 0,3 "NEGRA"	39,00	7,50	0,30
TESTERO	CTR PINTADO 28,5 x 11 x 0,3 "NEGRA"	28,50	11,00	0,30
LISTON	CTR PINTADO 28,5 x 2,8 x 0,35 "NEGRA"	28,50	2,80	0,35
RINCONERA	CUADRADILLO PINO	3,00	11,00	3,00
FONDO	FONDOS CHOPO 39 x 29,2 DE 3 listones	39,00	29,20	0,00

**CONDICIONES DE USO**

Humedad en el ambiente < 70%  
Temperatura entre 2 y 35 ° C

**EQUIVALENCIAS MATERIALES**

<b>CTR/CP</b>	Tablero contrachapado de chopo	<input checked="" type="checkbox"/>
<b>PIN</b>	Madera aserrada de pino	<input checked="" type="checkbox"/>
<b>TAB</b>	Tablex	<input checked="" type="checkbox"/>
<b>MDF</b>	Fibra de madera de media densidad	
<b>CHO</b>	Madera de chopo	

**Controles de calidad:**

- Comprobación de medida
- Inspección visual de los componentes
- Inspección visual del envase montado